

PLANTA PAV. SUPERIOR
ESCALA 1 / 100

LEGANDA PAV. SUPERIOR

- PAREDE EM ALVENARIA
- PAREDE EM DRY ALL

LEGANDA PAV. TERREO

- ESTRUTURA EM CONCRETO ARMADO

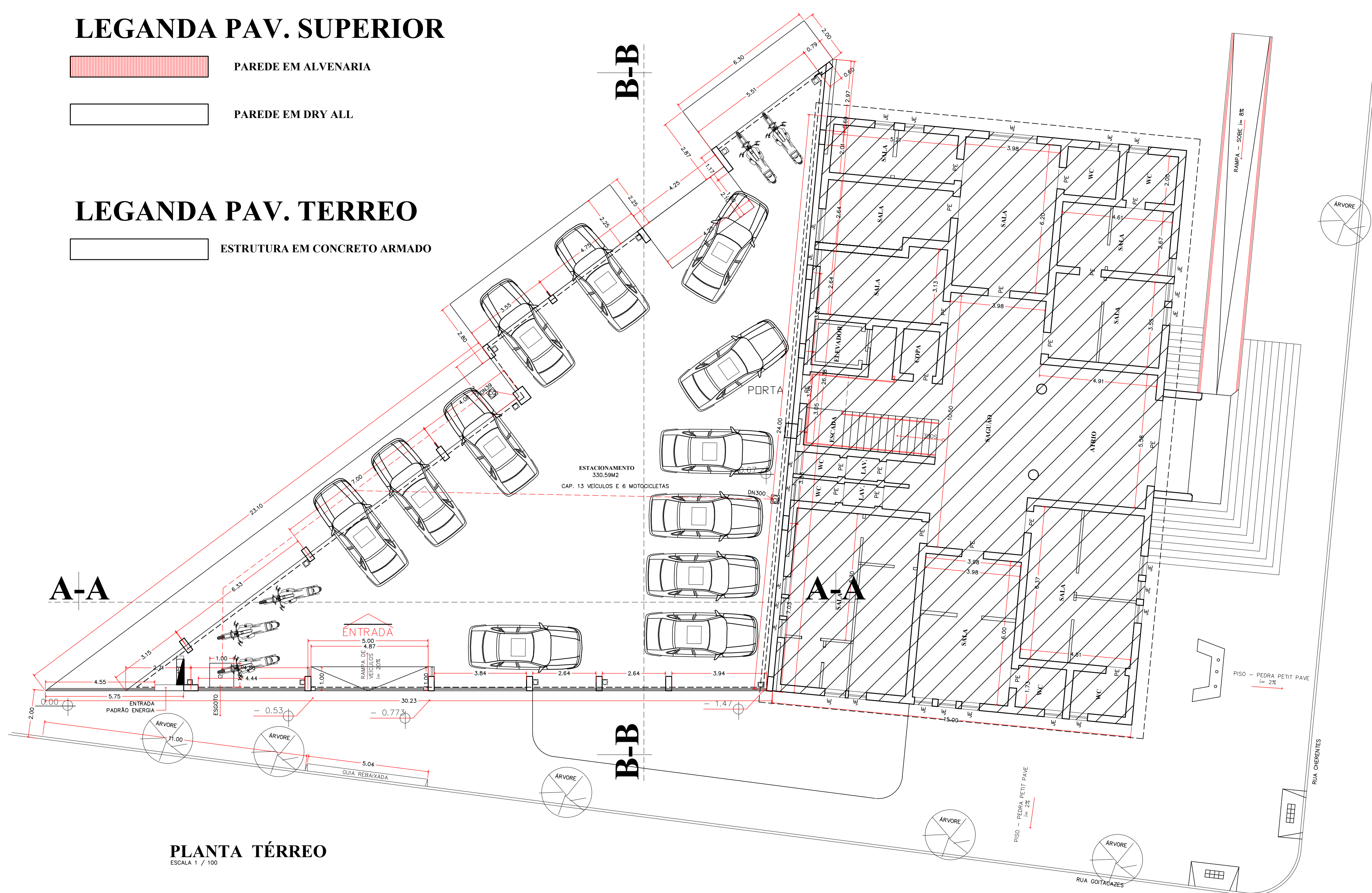

PLANTA TERREO
ESCALA 1 / 100

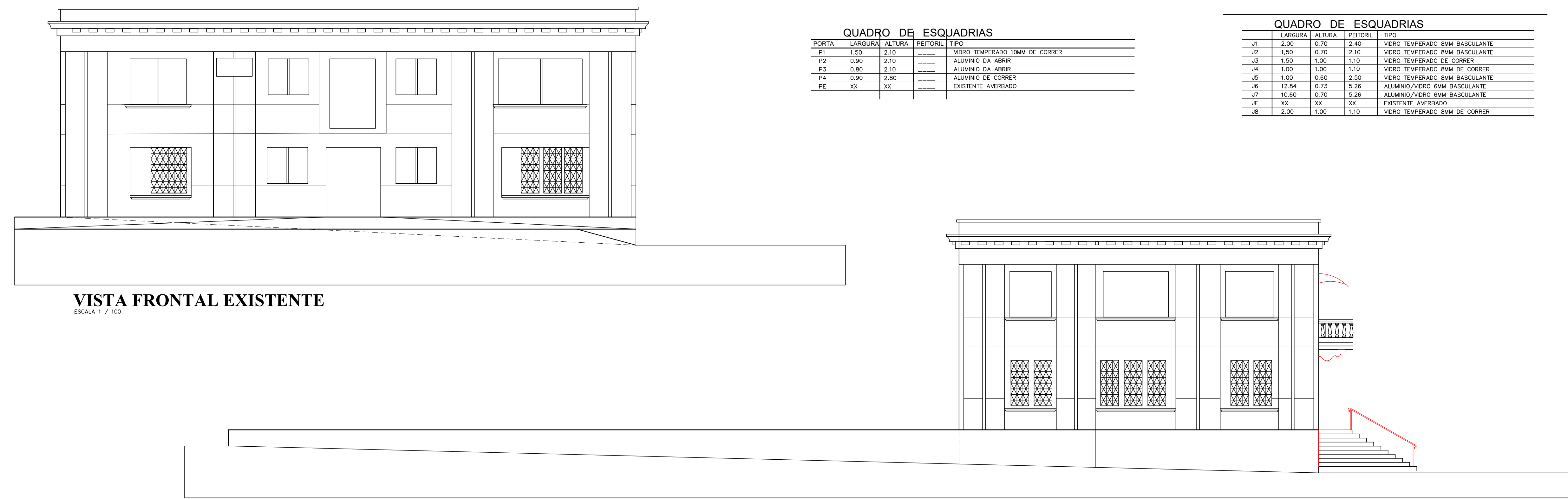

VISTA FRONTAL EXISTENTE
ESCALA 1 / 100

VISTA LATERAL EXISTENTE
ESCALA 1 / 100

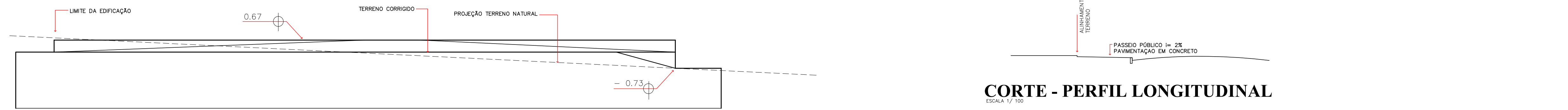

PERFIL TRANSVERSAL
ESCALA 1 / 100

CORTE - PERFIL LONGITUDINAL
ESCALA 1 / 100

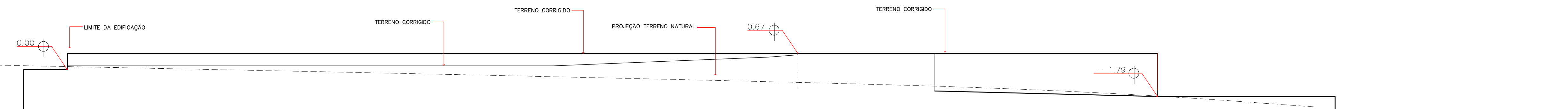

PERFIL LONGITUDINAL
ESCALA 1 / 100

LEGANDA

- EXISTENTE AVERBADO
- A AMPLIAR

ANOTAÇÕES

1. Este projeto foi elaborado com base em dados fornecidos pelo proprietário e não se responsabiliza por erros ou omissões. 2. O projeto foi elaborado de acordo com as normas técnicas vigentes e as especificações do cliente. 3. O projeto não se responsabiliza por danos materiais ou morais decorrentes do uso indevido das informações aqui contidas. 4. O projeto não se responsabiliza por danos decorrentes de terceiros. 5. O projeto não se responsabiliza por danos decorrentes de terceiros. 6. O projeto não se responsabiliza por danos decorrentes de terceiros. 7. O projeto não se responsabiliza por danos decorrentes de terceiros. 8. O projeto não se responsabiliza por danos decorrentes de terceiros. 9. O projeto não se responsabiliza por danos decorrentes de terceiros. 10. O projeto não se responsabiliza por danos decorrentes de terceiros.

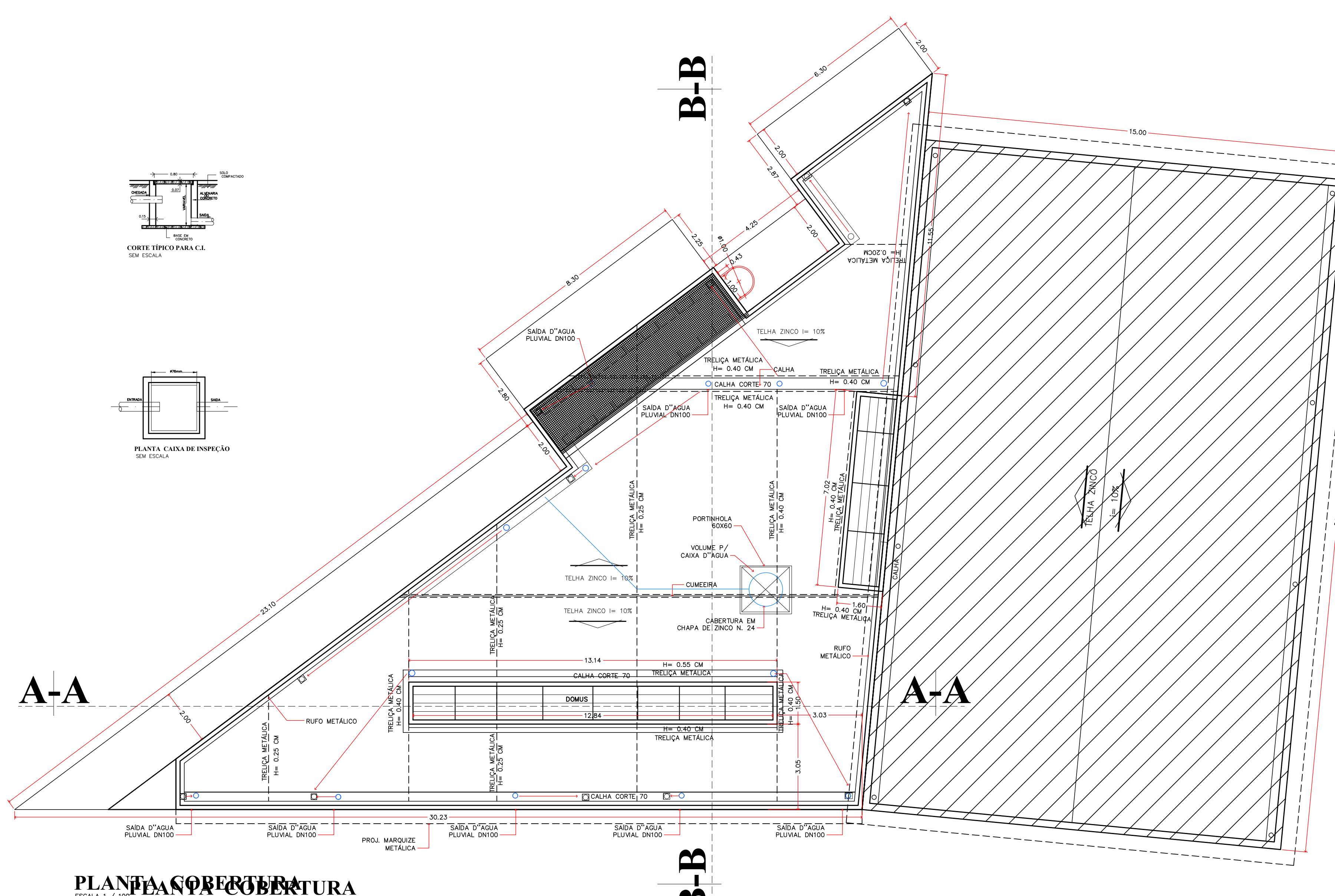

PLANTA COBERTURA
ESCALA 1 / 100

QUADRO DE ESQUADRIAS

QUANTIDADE	ESPECIFICAÇÃO	TIPO
01	VERO TEMPERADO 10MM DE CORES	
02	ALUMINIO DA ABRE	
03	ALUMINIO DA ABRE	
04	ALUMINIO DE CORES	
05	EXISTENTE AVERBADO	

QUADRO DE ESQUADRIAS

LARGURA	ALTEURA	PERFIL	TIPO
2.00	0.70	2.00	VERO TEMPERADO 10MM BASULANTE
1.50	0.70	2.00	VERO TEMPERADO 10MM BASULANTE
1.50	1.00	1.50	VERO TEMPERADO DE CORES
1.00	1.00	1.50	VERO TEMPERADO MM DE CORRE
1.00	0.80	2.00	VERO TEMPERADO MM BASULANTE
12.84	0.73	3.25	ALUMINIO/VERO MM BASULANTE
12.80	0.70	3.25	ALUMINIO/VERO MM BASULANTE
XX	XX	XX	EXISTENTE AVERBADO
2.00	1.00	1.50	VERO TEMPERADO MM DE CORES

PROJETO HIDROSANITÁRIO 1-2

PROJETO PARA AMPLIAÇÃO DE UM PRÉDIO COMERCIAL COM 2 PAVIMENTOS

PRÓPRIO: CAMARA MUNICIPAL DE TUPÁ

LOCAL: PRAÇA DA BANDEIRA, 222

BARRIO: CENTRO

CIDADE: TUPÁ SP

MATR. 15.557 - CAD. MUN. 00169900

ÁREAS

DESCRIÇÃO	ÁREA (M²)
DO TERRENO CONFORME ESQUADRIAS	624.00M²
DO TERRENO CONFORME LOCAL	774.32M²
EXISTENTE AVERBADO	700.00M²
A CONSTRUIR TERREO	329.12M²
A CONSTRUIR SUPERIOR	329.12M²
TOTAL A CONSTRUIR	658.24M²
TOTAL TERREO	649.12M²
TOTAL TERREO DA CONSTRUÇÃO	1.356.24M²
LIVRE	125.20M²
TAXA DE OCUPAÇÃO	83.81%

ESCALAS DOS OBJETOS

ASSINATURAS: ALEXANDRE RONDANI ARCHITETO

PROJETO: CAMARA MUNICIPAL DE TUPÁ

PROFESSOR: ALEXANDRE RONDANI BERTHONZENI

ARQUITETO: ALEXANDRE RONDANI BERTHONZENI

PROFESSOR RESPONSÁVEL: MARGOS ROBERTO GASPARETTO

AUT./RESP. TÉCNICO - SPR: 37.345.956-02

ALEXANDRE RONDANI BERTHONZENI

ARQUITETURA & CONSTRUÇÃO

CNPJ: 42.024.144/0001-28

Cad. ARQUITETO: 15715

Rua Oliveira 1.338 - Centro - Tupá - SP - Cep: 17800-000

www.rondani.com.br - Fone: (13) 3670.2843

NOTAÇÕES

1. O PROJETO NÃO SE RESPONSABILIZA POR DANOS MATERIAIS OU MORAIS DECORRENTES DO USO INDEVIDO DAS INFORMAÇÕES AQUI CONTIDAS.

2. O PROJETO NÃO SE RESPONSABILIZA POR DANOS MATERIAIS OU MORAIS DECORRENTES DE TERCEIROS.

3. O PROJETO NÃO SE RESPONSABILIZA POR DANOS MATERIAIS OU MORAIS DECORRENTES DE TERCEIROS.

4. O PROJETO NÃO SE RESPONSABILIZA POR DANOS MATERIAIS OU MORAIS DECORRENTES DE TERCEIROS.

5. O PROJETO NÃO SE RESPONSABILIZA POR DANOS MATERIAIS OU MORAIS DECORRENTES DE TERCEIROS.

6. O PROJETO NÃO SE RESPONSABILIZA POR DANOS MATERIAIS OU MORAIS DECORRENTES DE TERCEIROS.

7. O PROJETO NÃO SE RESPONSABILIZA POR DANOS MATERIAIS OU MORAIS DECORRENTES DE TERCEIROS.

8. O PROJETO NÃO SE RESPONSABILIZA POR DANOS MATERIAIS OU MORAIS DECORRENTES DE TERCEIROS.

9. O PROJETO NÃO SE RESPONSABILIZA POR DANOS MATERIAIS OU MORAIS DECORRENTES DE TERCEIROS.

10. O PROJETO NÃO SE RESPONSABILIZA POR DANOS MATERIAIS OU MORAIS DECORRENTES DE TERCEIROS.

DATA 28-06-2023